

HELO

ЭЛЕКТРОКАМЕНКА

1106 – 601
1106 – 901
1106 – 1051
1106 - 1201
1106 - 1501

ПУЛЬТ УПРАВЛЕНИЯ 0518-2-1517

1410–30–1517
1410–30–1517–3
1410–30–1917–3

2005 – 2

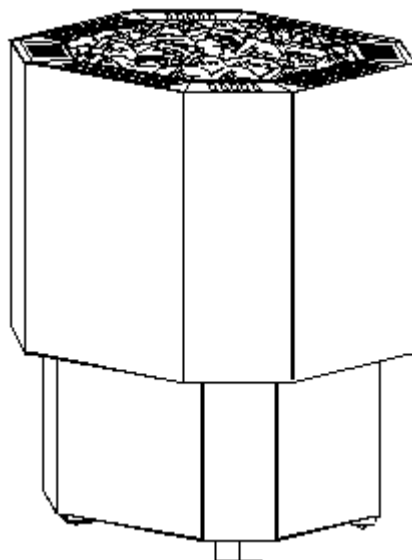

ЭКСПЛУАТАЦИЯ

Прежде, чем приступить к установке и эксплуатации электрокаменки, проверьте следующее:

- что все необходимые части имеются в наличии;
- что рабочее напряжение каменки и пульта управления соответствуют питающему напряжению и, что пульт управления соответствует вашей каменке;
- что мощность каменки соответствует вашей сауне. Запрещается использование нагревателей при объеме сауны большем или меньшем, чем указанные в таблице 1;
- проверьте установочные размеры. Их несоблюдение может привести к пожару;
- тщательно изучите настоящие инструкции по установке и эксплуатации.

ВЫБОР МОЩНОСТИ КАМЕНКИ

Выбирайте мощность нагревателя исходя из размера вашей сауны в соответствии с Таблицей 1.

Таблица 1

ЭЛЕКТРОКАМЕНКА			САУНА			МИНИМАЛЬНЫЕ РАССТОЯНИЯ				КАБЕЛИ К		Предохранитель
Тип	Мощн.	Мощн.	Объем		Высота мин.	От нагревателя до				Термостату	Панели управления и нагревателю	
			Мин.	Макс.		Боковой стены мин А	Потолка мин Ф	Ограждения и верхней скамьи А мин	Задней стены С			
	кВт	кВт	м ³	м ³	мм	мм	мм	мм	мм	мм ²	мм ²	А
1106-601	6,0	6,0	6	9	1900	25	1150	25	35	4x0,25	5x1,5	10
1106-901	9,0	9,0	8	13	1900	25	1150	25	35	4x0,25	5x2,5	16
1106-1051	10,5	10,5	9	15	1900	25	1150	25	35	4x0,25	5x2,5	16
1106-1201	12,0	12,0	10	18	2100	65	1350	65	75	4x0,25	5x4	20
1106-1501	15,0	15,0	14	24	2100	65	1350	65	75	4x0,25	5x6	25

Указанные в таблице 1 объемы применимы при условии, что сауна надежно теплоизолирована. Если стены сауны сделаны из кирпичей или бетона, необходимо добавить к указанному объему 1,2 м³ на каждый квадратный метр кирпичной или бетонной стены и после этого выбрать мощность каменки исходя из нового пересчитанного объема.

УСТАНОВКА ЭЛЕКТРОКАМЕНКИ

Каменка должна быть прочно закреплена к полу болтами за два упора. При закреплении каменки следуйте рекомендациям по минимальным расстояниям до возгораемых материалов, обозначенным на заводской табличке каменки, а также указанным в таблице 1 и на Рисунке 1. Допускается установка каменки на деревянном полу. Не следует защищать стену за нагревателем при помощи асбестовых или этернитовых пластин, так как это может привести к повышению температуры внутри стены.

Не следует помещать каменку в нише, а также устанавливать вокруг нагревателя защитную ограду из сплошного материала. Необходимо избегать сквозняка от дверей, вентиляции и пр., так как это может повлиять на показания термостата.

ЗАЩИТНОЕ ОГРАЖДЕНИЕ

Если Вы желаете установить вокруг каменки защитное ограждение, необходимо соблюдать минимальные расстояния, указанные в Табл. 1.

МОНТАЖ ПУЛЬТА УПРАВЛЕНИЯ

Пульт управления необходимо устанавливать в сухом месте вне помещения сауны. Датчик должен быть прикреплен к стене сауны в соответствии с Рис. 1.

ТЕРМОДАТЧИК

Термодатчик должен быть расположен с соблюдением расстояний, представленных на Рисунке 1. Термодатчик снабжен длинным термоустойчивым (до 170° С) кабелем, сечением 4x0,5 мм. Этот кабель может быть удлинен нормальным слаботочным кабелем. Способ соединения термодатчика с пультом управления смотри на Рис. 4.

ПОДКЛЮЧЕНИЕ

Электрическое подключение каменки должно проводиться квалифицированным электриком, в соответствии требованиями. Принципиальная схема соединений указана на Рис. 1. Необходимые схемы проводки находятся внутри нагревателя и пульта управления. Нагреватель может быть подключен с использованием провода в резиновой изоляции типа HO7RN-F, табл. 1. Соединительная коробка должна быть по конструкции влагозащитной, и расположена на высоте не более 50 см от пола. Если соединительные и установочные провода проходят по помещению сауны или внутри стен на высоте более 100 см от уровня пола, они должны предусматривать защиту от температуры не менее 170°С (например HO7SG-K4G).

Все электрические устройства, которые устанавливаются на высоте более 100 см от уровня пола, должны быть рассчитаны на рабочую окружающую температуру 125°С (маркировка T125).

КАМНИ ДЛЯ САУНЫ

Поскольку камни сауны могут быть покрыты пылью, мы рекомендуем сполоснуть их перед укладкой в нагреватель. Самые большие камни должны лежать на дне. Не укладывайте камни слишком плотно, а располагайте так, чтобы обеспечить хорошую циркуляцию воздуха. Если камни начнут крошиться, замените их, чтобы предотвратить повреждение нагревателя.

ВЕНТИЛЯЦИЯ САУНЫ

Вентиляция сауны должна быть достаточной. В домашних саунах необходимо обеспечить шестикратный обмен воздуха в час. Этого можно достичь с помощью вентиляционного отверстия под нагревателем или в прилегающей области. Диаметр отверстия должен быть не менее 6 см (Рис. 2). Вытяжка должна быть расположена ниже верхних полок, как можно дальше от нагревателя и на высоте примерно на 50-60 см выше, чем приточное вентиляционное отверстие. Вытяжное отверстие должно быть примерно в два раза больше, чем приточное вентиляционное отверстие. От вытяжки использованный воздух должен отводиться вверх к вентиляционному отверстию, которое должно быть расположено на уровне потолка. Чтобы обеспечить вентиляцию сауны после использования, в вентиляционном отверстии должен быть установлен вентилятор. При нагреве сауны и при пользовании сауной вентилятор должен быть выключен. Чтобы сэкономить место, можно расположить вытяжной воздуховод в углу под деревянной обшивкой.

РЕГУЛИРОВКА ТЕМПЕРАТУРЫ

Поверните кнопку термостата на требуемую температуру (Рис. 3) и включите нагреватель поворотом выключателя таймера в требуемое положение. Горящая сигнальная лампа на пульте управления означает, что нагреватель включен. После пользования сауной отключите нагреватель, повернув таймер в положение 0. Если Вы забудете отключить питание, таймер сделает это автоматически. Если температура сауны поддерживается постоянной, то нет необходимости каждый раз регулировать ручку термостата. Температура сауны может плавно регулироваться.

ОГРАНИЧИТЕЛЬ МАКСИМАЛЬНОЙ ТЕМПЕРАТУРЫ

Если температура сауны поднимется слишком высоко (например, из-за отказа термостата) температурный ограничитель в датчике отключит питание. После исправления поломки, можно установить выключатель в прежнее положение (См. Рис. 4).

ТАЙМЕР

Таймер является основным выключателем и работает не более 12 часов. При повороте по часовой стрелке сначала имеется рабочая зона 1-4 часа, а затем зона предварительной настройки 1-8 часов.

Контакторная коробка



Рис. 1

1. Таймер и термостат в панели управления
2. Щит пускателей
3. Узел датчика
4. Термостойкий кабель
5. Кабель питания к нагревателю
6. Монтажная коробка
7. Кабель управления к нагревателю
8. Нижняя скамья или ограждение

(X - данное расстояние не подлежит никакому изменению!)

Рис. 2

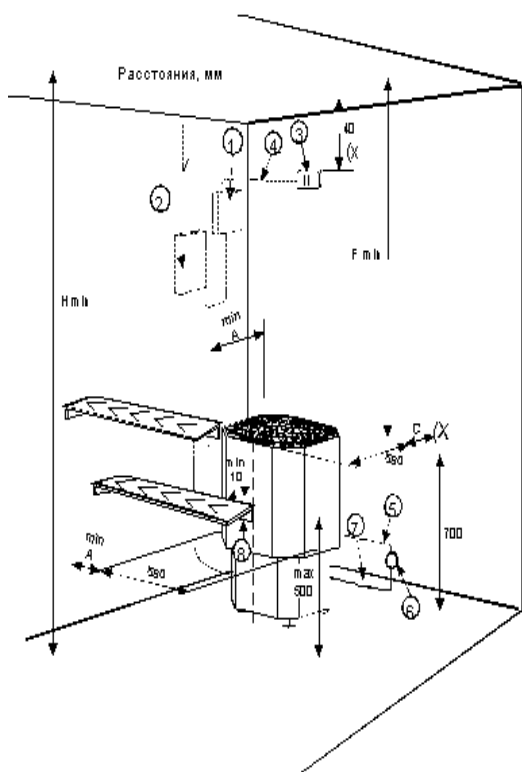
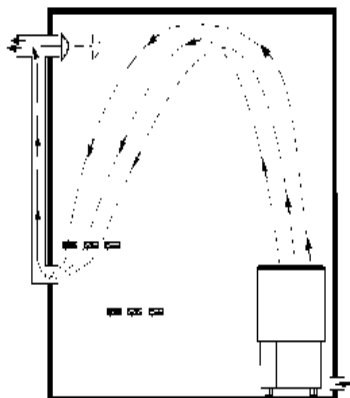

Нагреватель в среднем положении



Рис. 3 Панель управления



1. Таймер
2. Термостат
3. Сигнальная лампа
4. Лампа сауны

Рис. 4

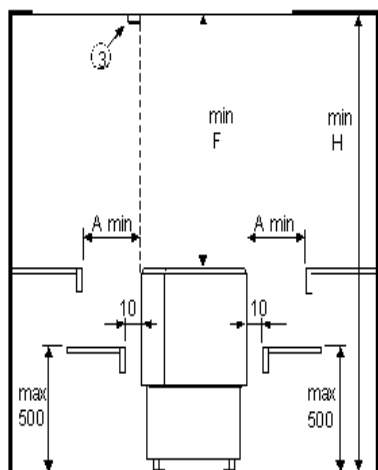
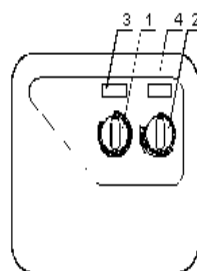
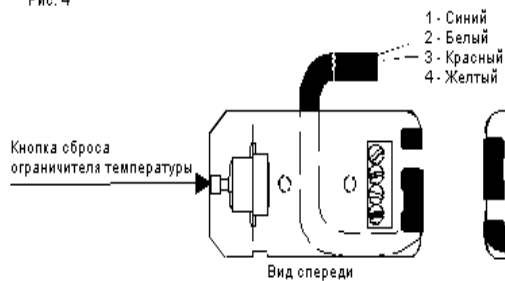

Панель управления
1410-30-1517-3

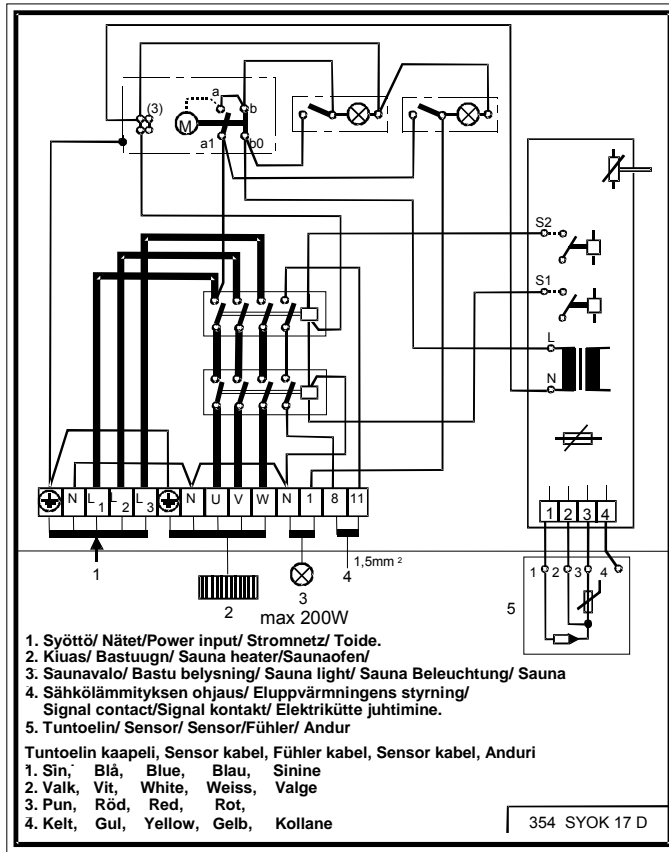

Нарез

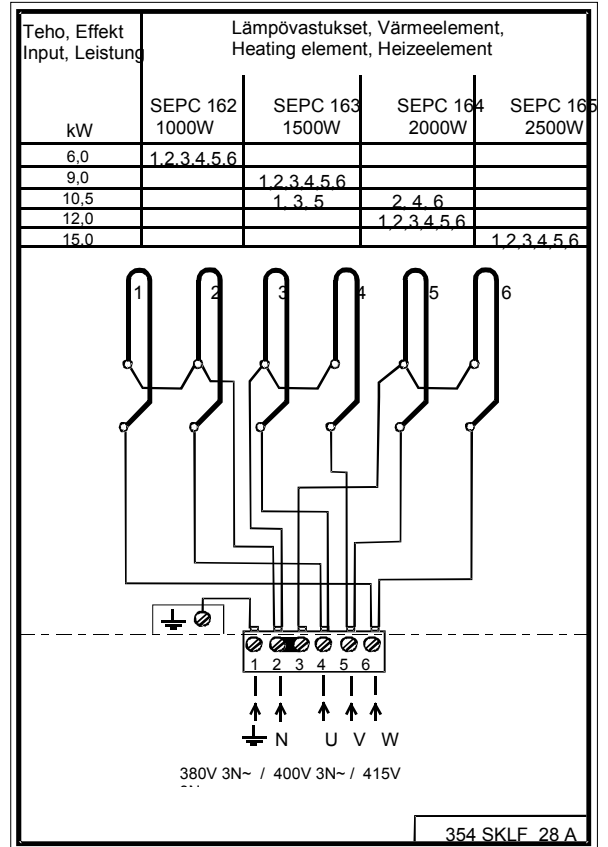

Панель управления
(ET 2 PS) 0518 - 2 - 1517

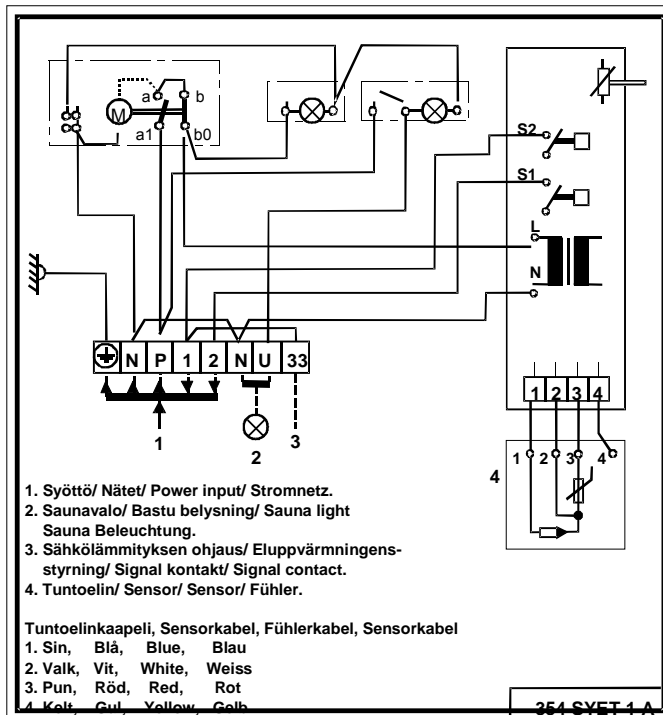

(Щит пускателей) 2005 - 2

